



# FLETORJA ZYRTARE

E

# REPUBLIKËS SË SHQIPËRISË

Botim i Qendrës së Publikimeve Zyrtare

Nr. 50

2002

Gusht

## P Ë R M B A J T J A

Faqe

Ligj nr.8930  
datë 25.7.2002

Për miratimin e strategjisë ushtarake të Republikës së  
Shqipërisë ..... 1459

**LIGJ**  
**Nr. 8930, datë 25.7.2002**

**PËR MIRATIMIN E STRATEGJISË USHTARAKE**  
**TË REPUBLIKËS SË SHQIPËRISË**

Në mbështetje të neneve 78, 81 pika 1, 83 pika 1, 168 dhe 169 të Kushtetutës, me propozimin e Këshillit të Ministrave,

**KUVENDI**  
**I REPUBLIKËS SË SHQIPËRISË**

**VENDOSI:**

Neni 1

Strategjia ushtarake e Republikës së Shqipërisë synon zhvillimin dhe shndërrimin e Forcave të Armatosura të Republikës së Shqipërisë në një forcë të vërtetë e të mirëstërvitur profesionalisht për të përballuar sfidat e sigurimit, të së tashmes e të së ardhmes, në interes të misionit të tyre kushtetues dhe të integritetit të vendit në strukturat euroatlantike.

Neni 2

Mbështetja dhe zbatimi i strategjisë ushtarake të Republikës së Shqipërisë është detyrim dhe përgjegjësi e të gjitha institucioneve qendrore e vendore që kanë detyrime në këtë dokument.

Neni 3

Miratohet strategjia ushtarake e Republikës së Shqipërisë, e cila i bashkëlidhet këtij ligji. Numri i autorizuar i personelit aktiv për kohë paqeje në Forcat e Armatosura të jetë 16 500 veta, ndërsa ai i personelit rezervë të jetë 20 000 veta.

Neni 4

Fjalja e dytë e nenit 3; skema “Komandimi e drejtimi në Forcat e Armatosura” në kapitullin 3 “Forcat e Armatosura, misioni dhe detyrat”; fjalja e dytë e pikës 37 dhe skema “Organizimi i Forcave Tokësore”; fjalja e dytë e pikës 40 dhe skema “Organizimi i Forcave Ajrore”; fjalja e dytë e pikës 44 dhe skema “Organizimi i Forcave Detare”; fjalja e dytë në pikën 47; pika 53 në paragrafin “Komandat mbështetëse”; pika 57 dhe fjalja e dytë e pikës 64 në paragrafin “Personeli”; pikat 76 dhe 77 në paragrafin “Buxheti i mbrojtjes”; pikat 79 dhe 80 në paragrafin “Kapaciteti i mbrojtjes dhe modernizimi i Forcave të Armatosura” dhe pikat 81 deri 90 në paragrafin “Planizimi i zbatimit të strukturës së re” të ligjit nr.8571, datë 27.1.2000 “Për miratimin e dokumentit të politikës së mbrojtjes të Republikës së Shqipërisë”, shfuqizohen.

Neni 5

Ngarkohet Këshilli i Ministrave të përgatisë projektligjet e nevojshme, sipas përcaktimeve të bëra në strategjinë ushtarake kombëtare dhe të miratojë aktet nënligjore, të nevojshme për zbatimin e këtij dokumenti.

## Neni 6

Ky ligj hyn në fuqi 15 ditë pas botimit në Fletoren Zyrtare.

**Shpallur me dekretin nr. 3438, datë 9.8.2002, të Presidentit të Republikës së Shqipërisë, Alfred Moisiu.**

## STRATEGJIA USHTARAKE E REPUBLIKËS SË SHQIPËRISË

### HYRJE

Strategjia Ushtarake e Republikës së Shqipërisë (SURSH) është një nga përbërësit e Strategjisë së Sigurimit Kombëtar që formulon direktivën strategjike të udhëheqjes shtetërore për konceptimin, vizionin, përdorimin, zhvillimin dhe orientimin e kryerjes së riorganizimit të Forcave të Armatosura të Shtetit Shqiptar, me qëllim arritjen e objektivave të sigurimit të tij. SURSH-ja bazohet në Kushtetutën e Shqipërisë, detyrat e vëna në Strategjinë e Sigurimit Kombëtar të Republikës së Shqipërisë, në zhvillimin, sinkronizimin dhe aktivizimin e të gjitha kapaciteteve të fuqisë kombëtare të vendit, në politikën e mbrojtjes dhe ligjet që udhëheqin veprimtaritë e Forcave të Armatosura.

Në zhvillimin e SURSH-së përfshihet edhe ndihmesa e agjencive të tjera qeveritare dhe joqeveritare, që janë, gjithashtu, pjesëmarrës aktivë në procesin e zhvillimit të organizmave dhe të politikave të sigurimit të vendit tonë. Strategjia Ushtarake përshkruan mjedisin strategjik, zhvillon objektivat ushtarake kombëtare dhe përcakton strategjinë dhe arritjen e këtyre objektivave. Ajo, gjithashtu, përshkruan dhe orienton zhvillimin, sipas fazave dhe me burime të kufizuara, të një programi të riorganizimit dhe të modernizimit të Forcave të Armatosura, i cili është hartuar në mënyrë të tillë që t'i japë vendit kapacitetet ushtarake të nevojshme dhe strukturën përkatëse të forcave për të zbatuar këtë strategji brenda vitit 2010.

Objektiv parësor i Strategjisë Ushtarake të RSH-së është ruajtja e sovranitetit, pavarësisë dhe e tërësisë territoriale të Shqipërisë, mbrojtja e popullsisë në kohë paqeje, krize dhe lufte, si dhe mbrojtja e interesave kombëtare. Kjo strategji synon të zhvillojë, njëkohësisht, një strukturë organizative të forcës së shoqëruar me kapacitete operationale të tilla, që të mund të integrohen lehtësisht në strukturat ekzistuese të Aleancës Euro-Atlantike, si dhe të kontribuojnë në ruajtjen e stabilitetit rajonal.

Dokumenti i SURSH-së, dëshmon transparencën tonë në çështjet e mbrojtjes së vendit dhe bën të qartë publikisht rolin dhe misionet e Forcave të Armatosura të Republikës së Shqipërisë për qeveri të ndryshme e autoritete të larta civile e ushtarake brenda dhe jashtë vendit, si dhe për të gjithë shtetasit e interesuar shqiptarë.

Ministria e Mbrojtjes dhe Shtabi i Përgjithshëm kryejnë përmirësime, rishikime e vlerësime periodike të Strategjisë Ushtarake të vendit. Vlerësimet bëhen në kuadrin e procesit të rishikimit strategjik kombëtar që zhvillohet një herë në dy vjet. Qëllimi i rishikimit është identifikimi periodik i vlefshmërisë së koncepteve të përshkruara në këtë strategji dhe rekomandimi i ndryshimeve të mundshme, kur shihet e nevojshme, si pasojë e prishjes së balancës së interesave e objektivave shtetërorë, me mjedisin strategjik, vlerësimin e rreziqeve dhe sfidave, si dhe të burimeve në dispozicion të mbrojtjes.

### MJEDISI I SIGURISË

Fillimi i shekullit të ri rezulton me një botë të fragmentizuar dhe me zhvillime të paparashikueshme.

Fenomene të tilla si konfliktet e brendshme e ato ndërshtetërore, ushtrimi i dhunës dhe intoleranca, terrorizmi dhe varfëria po bashkëjetojnë dhe ekzistojnë njëkohësisht me paqen, dialogun, demokracinë, stabilitetin dhe mirëqenien ekonomike. Republika e Shqipërisë, e vendosur pothuaj në kryqëzim të qytetërimeve e kulturave perëndimore e lindore, ndodhet pikërisht në një mjedis gjeopolitik ku këto fenomene janë tepër të ndjeshme, pavarësisht se mundësia e konflikteve ndërshtetërore është ulur dhe siguria e rajonit tonë është rritur e mbahet më mirë nën kontroll nga prezenca aktive e NATO-s dhe e Bashkimit Europian në Ballkan. Pothuaj një dekadë konfliktesh të vazhdueshme kanë dëmtuar ndjeshëm institucionet politike, ekonomike, sociale e ushtarake të rajonit, si dhe kanë ecur në konsumimin e shpejtë të burimeve natyrore të tij. Kjo periudhë konfliktuale i ka shkaktuar, gjithashtu, një dëm të jashtëzakonshëm mjedisit natyror rajonal, efektet e të cilit duan akoma kohë të rigjenerohen plotësisht.

Ndër shqetësimet më serioze për sigurinë e Shqipërisë janë ato sfida që kërcënojnë stabilitetin e brendshëm dhe sigurinë e shtetit ligjor. Ndërkohë që Republika e Shqipërisë po vazhdon procesin e konsolidimit të institucioneve, është e kuptueshme që shoqëria e re demokratike që po ndërtojmë ka struktura të brishta dhe mund të ndikohet ndjeshëm edhe nga veprimet keqdashëse e relativisht komplekse të një shumëllojshmërie burimesh.

Vitet e fundit Shqipëria ka bërë përparim të konsiderueshëm në vendosjen e rregullt, e të shtetit ligjor. Shteti dhe shoqëria shqiptare janë duke demonstruar respekt dhe përgjegjësi në rritje ndaj institucioneve dhe vlerave demokratike, të drejtave të njeriut, ekonomisë së tregut të lirë, kontrollit demokratik të Forcave të Armatosura dhe marrëdhënieve civilo-ushtarake. Ky përparim ka kontribuar duke prodhuar stabilitet të brendshëm institucional e shoqëror më të madh. Megjithatë, gjendja e sigurisë nga kërcënimet e jashtme dhe të brendshme mbetet ende e paparashikueshme dhe duhet përballuar nga shteti ynë.

Strategjia e Sigurimit Kombëtar përcakton se kërcënimet më imediate e më të vështira për t'u planizuar nga strategët e sigurimit kombëtar të Republikës së Shqipërisë janë ato që lidhen me ringjalljen e konflikteve historike rajonale, të frymëzuar dhe nxitur nga grupe ekstremiste me bazë etnike, fetare dhe politike, si dhe ato të terrorizmit të jashtëm të mbështetur nga shtete të caktuara. Po kështu, krimi i organizuar ndërkombëtar, trafiket e paligjshme, si dhe fatkeqësitë natyrore e ato të shkaktuara nga njeriu janë elemente potencialë për të destabilizuar sigurinë e Ballkanit, efektet e të cilave mund të lëkundin ndjeshëm legjitimitetin e qeverive të rajonit. Përhapja e teknologjive moderne të armatimit dhe transferimi i armëve të dëmtimit në masë nga të ashtuquajturit regjime "kokëfortë", si dhe mundësia e përdorimit të tyre nga organizatat terroriste ndërkombëtare përbëjnë një shqetësim të veçantë. Pasojat shkatërruese dhe efektet psikologjike që shkakton përdorimi i këtyre armëve ndikojnë negativisht, direkt, mbi strukturat e sigurimit kombëtar dhe rajonal. Dhe së fundi, kërcënimet ndaj mjedisit të shkaktuara nga fatkeqësitë natyrore, aksidentet industriale e bujqësore, si dhe rritja e ndotjes urbane mund të çojnë në destabilizim rajonal, nëse vendet e rajonit neglizhojnë apo dështojnë në marrjen e masave të duhura të parandalimit dhe të mbrojtjes.

Veprimtaritë e fshehta apo të hapura të krimit të organizuar dhe të terrorizmit paraqiten si një kërcënim tjetër serioz ndaj shtetit ligjor dhe sigurisë së brendshme. Ky kërcënim përbën një sfidë tjetër ndaj përpjekjeve për konsolidimin dhe funksionimin e institucioneve të shtetit shqiptar. Aktivizimi apo lulëzimi i akvitetëve të tilla, si trafiket e paligjshme e kontrabanda, pastrimi i parave, korrupsioni etj., mund të përbëjnë një sfidë direkte ndaj institucioneve të zbatimit të ligjit në vend, që, nëse nuk luftohen në kohën e duhur, mund të bëhet e vështirë për t'i menaxhuar. Këto aktivitete të paligjshme, përveçse mund të sjellin dëmtime serioze mbi ekonominë e vendit, mund të frikësojnë apo dekurarojnë edhe investimet e huaja kaq të nevojshme për ekonominë e vendit. Institucionet e brishta të shtetit, kultura politike ende e pakonsoliduar në demokracinë tonë në tranzicion të tejzgatur, zhvillimi i ngadashëm dhe i pabarabartë i ekonomisë së vendit, mosrealizimi i niveleve të pritshme të mirëqenies së popullatës së vendit mund të thellojnë dallimet dhe dobësojnë kohezionin social të shtresave të popullit tonë të cilat duke u shfrytëzuar nga rrjetet e krimit të organizuar dhe terroristë nga brenda dhe jashtë vendit, mund të kërcënojnë stabilitetin e brendshëm, gjendjen e sigurisë së vendit dhe rendin kushtetues.

Infrastruktura e vjetëruar e vendit, veçanërisht vështirësitë për t'i siguruar popullatës shërbimet bazë, si furnizimi me energji elektrike, me ujë të pijshëm, me telekomunikacion dhe transport, përbëjnë shkaqe të mjaftueshme që mund të kërcënojnë sigurinë e vendit. Ndërkohë që pjesa më e madhe e popullsisë përpiqet për të arritur nivelin bazë të jetesës, rritja ekonomike e vendit mbetet ende e kërcënuar, sepse infrastruktura ekzistuese nuk përballon zhvillimin e mëtejshëm të tregtisë e të ekonomisë së vendit.

Strategjia Ushtarake e Republikës së Shqipërisë është hartuar me qëllim që të zhvillojë ato organizma të veçantë dhe kapacitete operationale që i duhen vendit për të përballuar me sukses sfidat e mësipërme të sigurisë në vend dhe në rajon në sinkronizimin me elementet e tjerë të sigurisë së vendit. Ajo zhvillon dhe përcakton parimet udhëheqëse për krijimin e një Force të Armatosur, të aftë për kryerjen e një numri të gjerë operationesh të mundshme, si në mjedisin brenda vendit, dhe atë ndërkombëtar, me synim ruajtjen e sigurisë së Shqipërisë, të popullit dhe rendit të saj kushtetues, si dhe kontributi për paqe e stabilitet në rajon e më gjerë.

## STRATEGJIA USHTARAKE

Strategjia e Sigurimit Kombëtar e Republikës së Shqipërisë përcakton se interesat jetësore më të qëndrueshme të Republikës së Shqipërisë janë: paprekshmëria e sovranitetit shtetëror; pavarësia dhe integriteti territorial; mbrojtja e lirisë dhe e të drejtave të njeriut, e pasurisë, e kulturës dhe jetës së qytetarëve; mbrojtja dhe zhvillimi i institucioneve kushtetuese demokratike dhe ngritja e mirëqenies ekonomike. Interesa të tjera të deklaruara përfshijnë edhe rinvendosjen dhe ruajtjen e stabilitetit të brendshëm; çarmatimin e popullsisë dhe grumbullimin e armëve; si dhe integrimin e Shqipërisë në Organizatën e Atlantikut të Veriut (NATO) e në Bashkimin Europian (BE).

Dokumenti "Strategjia Ushtarake e Republikës së Shqipërisë" është akti i njohjes dhe pranimit ligjor me objektiv 10-vjeçar i procesit të filluar të transformimit të Forcave të saj të Armatosura në një organizatë ushtarake të mundshme për të mbajtur e financuar, që të zotërojë kapacitetet e kërkuara për të siguruar e ruajtur vendin dhe qytetarët e saj nga rreziqet e brendshme dhe të jashtme të pranuar më lart. Objektivi i riorganizimit të Forcave të Armatosura është ndërtimi i Forcës së Ardhsme të vitit 2010, që do të përbushë me sukses misionin e saj parësor të rritjes së paqes e të stabilitetit kombëtar e rajonal dhe, nëse është e nevojshme, të përballojë sfidat që mund të ndeshë sovraniteti, integriteti territorial i vendit, dhe të sigurojë dhe mbrojë Republikën e Shqipërisë dhe popullin e saj në bashkëveprim me strukturat e tjera të sigurisë shtetërore dhe aleatët e mundshëm të jashtëm. Gjithashtu, duke krijuar Forcën e Ardhsme 2010, Republika e Shqipërisë synon të përshpejtojë procesin e anëtarësimit në NATO, duke përgatitur dhe zhvilluar struktura ushtarake të afta për të vepruar përkrah formacioneve të NATO-s dhe forcave të partnerëve në një shkallë të lartë ndërvëprimi dhe harmonie.

## OBJEKTIVAT USHTARAKE TË VENDIT

Qëllimi i Strategjisë Ushtarake të Republikës së Shqipërisë është t'i garantohen vendit dhe popullit tonë siguria dhe rendi kushtetues nga kërcënimet dhe rreziqet e brendshme dhe të jashtme. Për përbushjen e këtij misioni, objektivat ushtarake të vendit tonë janë: ruajtja e pavarësisë, sovranitetit dhe tërësisë territoriale të vendit; mbrojtja e popullit shqiptar në kohë paqe e lufte; kontributi për paqen dhe sigurinë rajonale; zhvillimi i kapaciteteve mbrojtëse të mjaftueshme për të frenuar një agresion të mundshëm; si dhe inkurajimi e mbështetja e proceseve të bashkëpunimit dhe të integritetit.

Ruajtja e pavarësisë, sovranitetit dhe tërësisë territoriale të vendit. Nëse përpjekjet diplomatike nuk ia arrijnë qëllimit për zgjidhjen e situatave kur sovraniteti, tërësia territoriale dhe/ose siguria e Shqipërisë ose e popullit tonë vihen në rrezik, Forcat e Armatosura Shqiptare duhet të jenë plotësisht të afta e të përgatitura të eliminojnë këtë rrezik me forcat e veta, duke preferuar e synuar ndihmën e aleatëve.

Ky është objektivi themelor që përcakton kushtet ushtarake për zgjidhjen e konfliktit. Zbatimi me sukses të plotë i këtij objektivi do të jetë edhe më tej zhvillimi i Forcës së Ardhshme 2010. Ky objektivi kërkon, gjithashtu, që të bëhen përmirësime të ndjeshme në infrastrukturën kombëtare dhe atë ushtarake.

Në mbështetje të këtij objektivi, nevojitet që të zhvillohet e zbatohet një sistem logjistik i zhdërvjellët dhe me aftësi të mira të zhvendosjes e dislokimit të forcave dhe të mbështetjes së tyre në të gjitha llojet e operacioneve të spektrit të luftës. Në kohë paqe, Forcat e Armatosura shfrytëzojnë kohën dhe burimet që u vihen në dispozicion, duke synuar që, nëpërmjet stërvitjes intensive të personelit të njësisë e reparteve të tyre, si dhe mirëmbajtjes së teknikës e armatimit, të mbajnë e zhvillojnë një shkallë të lartë të gadishmërisë luftarake. Procedurat, përgjegjësitë dhe përmasat për mobilizimin dhe stërvitjen e forcave aktive e rezervë saktësohen me ligj. Për të siguruar kompletimin e aktivizimin e tyre bëhen prova periodike, me qëllim që të sigurohet mbështetje suplementare e konsiderueshme për kapacitetet luftarake të komponentit aktiv profesionist. Forcat aktive dhe ato rezervë vendosen e dislokohen në mënyrë të tillë që të lehtësojnë kundërveprimin e shpejtë të tyre ndaj çdo lloj kërcënimi të mundshëm të sigurimit kombëtar, si dhe mbrojtjen e infrastrukturave më të rëndësishme të vendit nga këto kërcënime.

Mbrojtja e popullit shqiptar në kohë paqe krize dhe lufte. Forcat e Armatosura të Shqipërisë përveçse duhet të jenë plotësisht të afta për zbatimin me sukses të plotë të misioneve tradicionale luftarake që i kërkojnë një force ushtarake, përgatiten e zhvillojnë edhe aftësitë e nevojshme për përbushjen e misioneve jotradicionale, që lidhen me operacionet joluftarake. Për të realizuar këto misione, FA, në bashkëpunim me strukturat e tjera qeveritare dhe joqeveritare, stërviten e pajisen për të siguruar mbrojtje dhe ndihmë për popullsinë në rast të fatkeqësive natyrore dhe atyre të shkaktuara nga njerëzit. Forcat e Armatosura stërviten, gjithashtu, që t'i përgjigjen kërkesave të institucioneve shtetërore të caktuara nga Kushtetuta ose ligji për të mbështetur e ndihmuar ato për mbrojtjen e rendit kushtetues, në mbështetje të zbatimit të ligjit e legjislacionit kombëtar me mision të përcaktuar qartë dhe bazuar në hierarkinë e komandimit të FARSH-së. Këto kapacitete operacionale janë të nevojshme për mbështetjen e stabilitetit të brendshëm dhe ruajtjen e shtetit. Për t'i arritur këto objektiva, udhëheqja ushtarake duhet të punojë ngushtë me ministritë e tjera përkatëse dhe strukturat qeveritare të zbatimit të ligjit.

Kontributi për paqen dhe sigurinë rajonale. Një nga tiparet themelore të Strategjisë Ushtarake të Shqipërisë është natyra dhe karakteri i saj thellësisht mbrojtës. Ajo prezantohet dhe zbatohet si strategji jokërcënuese ndaj fqinjëve të saj dhe komunitetit ndërkombëtar. Strategjia Ushtarake është një element plotësues i natyrshëm i strategjive politike dhe diplomatike të Shqipërisë, të cilat inkurajojnë bashkëpunimin paqësor me fqinjët e rajonit tonë dhe zgjidhjen diplomatike të mosmarrëveshjeve ndërkombëtare. Forcat e Armatosura duhet të thellojnë punën për vendosjen e marrëdhënieve dypalëshe e shumëpalëshe me forcat e tjera të armatosura të rajonit, si dhe pjesëmarrjen në stërvitjet e përbashkëta. Operacionet e Mbështetjes së Paqes nën kujdesin e Programit të Partneritetit për Paqe të NATO-s e të Brigadës Shumëkombëshe të Europës Juglindore.

Shkurajimi i një agresioni të mundshëm. Zhvillimi i Forcës së Ardhshme të vitit 2010 do t'i sigurojë Shqipërisë kapacitetet e nevojshme mbrojtëse për shkurajimin e një agresioni të mundshëm nga jashtë dhe, njëkohësisht, do t'i kursejë vendit burime financiare, aq të nevojshme gjatë kësaj periudhe. Koncepti i shkurajimit bazohet në zhvillimin e një force të besueshme, të mirëstërvitur, e plotësisht të aftë për përbushjen e misioneve të caktuara. Shtyllat e zhvillimit të kësaj force janë zhvillimi me theks të veçantë i profesionizmit në çdo aspekt, si dhe zhvillimi i aftësive të qëndrueshme logjistike të saj në operacion. Përgatitja intensive e personelit, e shoqëruar me stërvitje të vazhdueshme të nivelit taktik e me vlerësime periodike të aftësive operacionale të komponentit aktiv e atij rezervë, prodhojnë nivelin e kapaciteteve shkurajuese të kësaj force duke garantuar elementin e besueshmërisë.

Mbështetja e proceseve të bashkëpunimit dhe integritit.

Duke marrë në konsideratë që integrimi i Shqipërisë në strukturat euro-atlantike është objektivi parësor i sigurisë kombëtare, Forcat e Armatosura synojnë zhvillimin e aftësive të tyre për integrim dhe ndërveprim të plotë me forcat ushtarake të NATO-s. Realizimi me sukses i këtij objektivi kërkon përpjekje për arritjen e niveleve të kërkuara të ndërveprimit për sa i përket strukturës së forcës, zhvillimit të doktrinae e të kapaciteteve operacionale të tyre dhe eventualisht, edhe të teknologjisë. Po kështu, Forcat e Armatosura do të zhvillojnë e mbajnë nivele të caktuara të gatishmërisë së veprimit dhe të aftësisë të zhvendosjes e të dislokimit të tyre për misione të ndryshme. Ato do të përgatiten për të qenë plotësisht të afta për të vepruar në një spektër të gjerë skenarësh e situatash të ndërlikuara me forca të përbashkëta apo shumëkombëshe, në harmoni të plotë me forcat ushtarake të NATO-s dhe vende të tjera partnere. Përcaktimi i saktë dhe realizimi i plotë i objektivave të partneritetit të vendit tonë me NATO-n mbetet prioritet themelor në procesin e integritit.

## KONCEPTET OPERACIONALE

Konceptet operacionale janë parime dhe rregulla që drejtojnë veprimtarinë e Forcave të Armatosura të Republikës së Shqipërisë në zbatimin e misionit të tyre dhe në përputhje me parimet e NATO-s, të përcaktuara në Samitin e Washingtonit në prill 1999. Këto koncepte formulojnë gjithashtu direktiva për organizimin, plotësimin me personel, stërvitjen, pajisjen dhe qëndrueshmërinë e veprimeve të Forcave të Armatosura.

Parimet e NATO-s përfshijnë konceptin e mbrojtjes reciproke dhe të vetëmbrojtjes. Çdo vend është përgjegjës për vetëmbrojtjen e tij, por në rast se njëri prej tyre sulmohet ai mund të mbështetet në ndihmën e të gjithë vendeve të tjera aleate. Ky koncept imponon domosdoshmërinë e zhvillimit të njësisve me përgatitje të lartë luftarake, të gatshme për mision, me kundërveprim të shpejtë dhe që mund të zhvendosen e dislokohen menjëherë, kudo dhe kurdoherë që kërkohen.

Ashtu si vendet e tjera të rajonit, edhe Republika e Shqipërisë nuk i ka të gjitha burimet për të pasur një forcë të armatosur që të jetë plotësisht e aftë të kryejë të gjitha llojet e misioneve dhe detyrave që mund t'i kërkohen e t'u përgjigjet të gjitha kërcënimeve e sfidave të sotme e të së ardhmes. Burimet e kufizuara financiare të vendit tonë diktojnë nevojën e një bilanci sa më të arsyeshëm të rreziqeve me burimet që nevojiten për t'i përballuar ato. Kjo strategji mbështet konceptin që Shqipëria duhet të përballojë kërcënimet dhe sfidat më të mundshme dhe imediate ndaj sigurisë së saj nëpërmjet zhvillimit të një force aktive, të konsoliduar e me nivel të lartë profesionalizmi, e cila do të mbështetet nga një forcë rezervë e përshtatshme në numër dhe e organizuar mbi bazën e një sistemi mobilizimi efektiv. Nëpërmjet metodës së llogaritjes së rreziqeve të mundshme mbi bazën e probabilitetit të shfaqjes dhe kostos së përballimit të tyre, forca rezultante konsiston në një forcë ushtarake të përballueshme financiarisht nga shteti dhe të aftë që, nëse stërvitet mirë, të mund të kryejë detyrat dhe misionet më të rëndësishme që mund t'i ngarkohen asaj.

Vendosja e përshtatshme e Forcave të Armatosura të Shqipërisë në kohë paqe lehtëson ndjeshëm angazhimin fillestar të tyre nëpërmjet përdorimit të forcave të reagimit të shpejtë me lëvizshmëri të lartë ndaj një kundërshtari që mund të cenojë tërësinë territoriale të vendit. Këto forca me kapacitetet e tyre operacionale sigurojnë angazhimin e shpejtë të tyre në kryerjen e operacione mbrojtëse, duke synuar ekonomizimin e forcave dhe fitimin e kohës për mobilizimin e përgjithshëm të vendit dhe për të krijuar kushte të favorshme për operacionet mësymëse të mëtejshme. Vendosja e kohës së paqes e Forcave të Reagimit të Shpejtë bëhet kryesisht pranë rrugëve të komunikacionit. Ato përdoren për të kryer operacionale luftarake që në fillim të konfliktit të armatosur, për të rifituar e zhvilluar iniciativën taktike dhe operacionale, si dhe për të krijuar kushte të favorshme ushtarake me zhvillimin e konfliktit. Forcat rezervë vendosen në të gjithë vendin për të lehtësuar rekrutimin, plotësimin me personel dhe për të siguruar zhdërvjelltësinë e përdorimit të tyre pas përfundimit të operacioneve të mobilizimit.

Përdorimi i forcave rezervë synon sigurimin e fuqisë së nevojshme luftarake për të garantuar vazhdimësinë e zhvillimin me sukses të operacioneve mbrojtëse dhe rivendosjen e tërësisë territoriale.

## FORCAT E ARMATOSURA TË REPUBLIKËS SË SHQIPËRISË

Republika e Shqipërisë ka institucionalizuar me Kushtetutë kontrollin demokratik civil të Forcave të Armatosura dhe ka ndërtuar me ligj një zinxhir komandimi kombëtar që udhëhiqet në nivel kombëtar ose strategjik nga autoritetet e larta civile të zgjedhura dhe, në nivel operacional dhe taktik, nga autoritetet e larta ushtarake. Në kohë lufte, Presidenti i Republikës, si Komandant i Përgjithshëm, ushtron të drejtën e komandimit nëpërmjet Komandantit të Forcave të Armatosura, ndërsa në kohë paqe, ushtron drejtimin e FARSH-së nëpërmjet Kryeministrit dhe Ministrit civil të Mbrojtjes. Kuvendi ka autoritetin dhe kontrollin legjislativ të Forcave të Armatosura, si dhe atë të miratimit të buxhetit të mbrojtjes si pjesë e buxhetit të shtetit.

Detyra themelore e Ministrisë së Mbrojtjes dhe e Shtabit të Përgjithshëm është zhvillimi e konsolidimi i Forcave të Armatosura dhe i infrastrukturave të tyre mbështetëse. Këtë detyrë ato e realizojnë nëpërmjet sigurimit dhe menaxhimit të burimeve, kompletimit me personel, stërvitjes dhe pajisjes së forcës ushtarake në nivelet e nevojshme për të përmbushur misionet e caktuara.

Me mbështetjen e plotë të gjithë pushteteve të udhëheqjes kombëtare, përpjekjet kryesore janë fokusuar në riorganizimin dhe modernizimin e mbrojtjes, të cilat do të rezultojnë në zhvillimin e një strukture të re: atë të Forcës së Ardhshme 2010. Struktura e forcës së re është projektuar me synimin që ajo të vendoset në vendbazime, të mbështetet me burimet e nevojshme dhe të stërvitet intensivisht për të qenë plotësisht e aftë për zbatimin e misioneve të saj të përcaktuara në këtë Strategji Ushtarake.

Meqenëse buxhetet aktuale dhe ato të pritshme për mbrojtjen e vendit nuk sigurojnë mbështetjen financiare të mjaftueshme për krijimin e një force që të përmbushë të gjitha objektivat e përcaktuara në Strategjinë e Sigurimit Kombëtar, kjo Strategji Ushtarake rekomandon marrjen e vendimeve për zhvillimin e kapaciteteve më të rëndësishme e më të nevojshme ushtarake dhe projektin më realist të strukturës së forcës për të garantuar sigurinë e mbrojtjen e vendit nga rreziqet më të mundshme, në bashkëpunim edhe me elementet e tjerë të fuqisë kombëtare dhe aleatët e mundshëm. Këto vendime janë marrë pas një analize të thellë të Strategjisë së Sigurimit Kombëtar dhe Politikës së Mbrojtjes së Republikës të Shqipërisë, rolit të Ministrisë së Mbrojtjes dhe Shtabit të Përgjithshëm, misioneve aktuale të Forcave të Armatosura dhe gjithë strukturës së institucionit të mbrojtjes. Plani përkatës i implementimit për arritjen e Forcës së Ardhshme të vitit 2010 përbën themelin e Strategjisë Ushtarake.

## FORCAT E ARMATOSURA – GJENDJA AKTUALE

Forcat e Armatosura përbëhen aktualisht nga tre shërbime: Forcat Tokësore, Forcat Detare dhe Forcat Ajrore, si dhe nga dy komanda mbështetëse, Komanda e Doktrinës dhe Stërvitjes (KDS) dhe Komanda e Mbështetjes Logjistike (KML). Një personel ushtarak e civil prej 18 000 vetë përbëjnë aktualisht sasinë e përgjithshme të personelit të Forcave të Armatosura. Ato janë aktualisht në procesin e riorganizimit dhe modernizimit, i cili ka filluar në vitin 2000 dhe është planëzuar të përfundojë në vitin 2010. Procesi i riorganizimit dhe modernizimit do të japë efekte thelbësore në planin afatgjatë mbi strukturën organizative, kompletimin me personel, stërvitjen, pajisjen dhe kapacitetet operacionale të Forcave të Armatosura. Forcat e Armatosura aktuale janë një forcë në tranzicion që do të transformohen ndjeshëm në pikpamje të strukturës organizative dhe koncepteve doktrimore në tetë vitet e ardhshme. Forcat e Armatosura aktuale paraqiten në skemën nr.1 të mëposhtme.

## STRUKTURA AKTUALE E FORCAVE TE ARMATOSURA

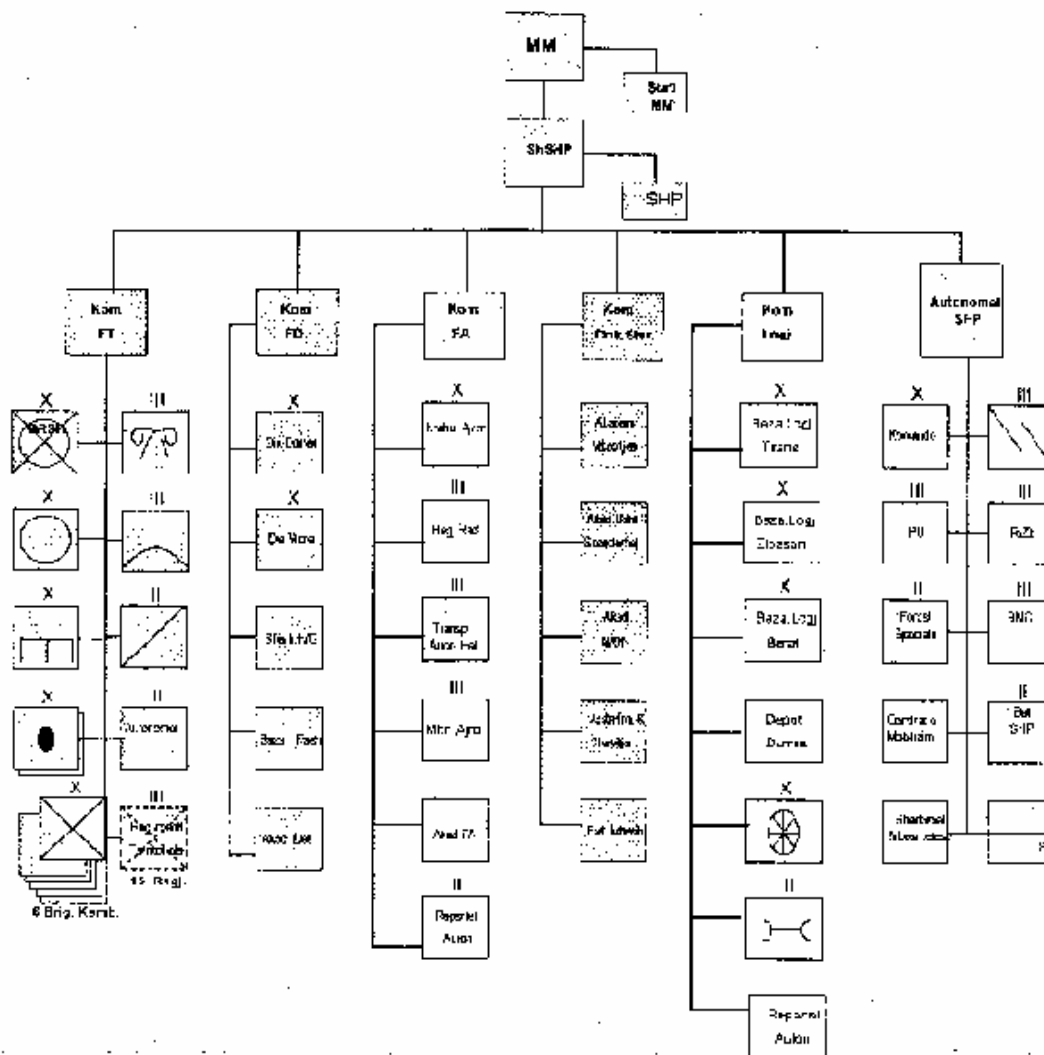

*Skema Nr. 1*

Forcat Tokësore. Forcat Tokësore përbëhen aktualisht nga 13 njësi në nivel brigade, që përfshijnë një brigadë të reagimit të shpejtë (BRRSH), një brigadë tankiste, dy brigada artillerie, gjashtë brigada këmbësorie, një brigadë xheniere, një regjiment i mbrojtjes ADM dhe një regjiment i mbrojtjes ajrore. Përveç këtyre, Forcat Tokësore kanë në vartësi të tyre edhe 15 Regjimente territoriale.

Misioni kryesor i Forcave Tokësore është mbrojtja e sovranitetit dhe e tërësisë territoriale të vendit, si dhe ruajtja e rendit kushtetues të Republikës së Shqipërisë në bashkëveprim të ngushtë me Forcat Ajrore dhe Detare. Për plotësimin e këtij misioni, Forcat Tokësore stërviten për të arritur një shkallë të lartë të aftësive të tyre luftarake për zbatimin e detyrave të mëposhtme:

- mbrojtjen e kufijve kombëtarë dhe territorialë të vendit, në bashkëveprim të ngushtë me Forcat Ajrore, Detare, dhe forcat e Policisë Kufitare të Ministrisë së Rendit Publik;
- kundërveprimin e menjëhershëm ndaj shkeljeve të integritetit territorial dhe në bashkëveprim të ngushtë me forcat e Policisë Kufitare, ushtrimin e sovranitetit kombëtar brenda territorit të vendit;

- kryerjen e vëzhgimit, zbulimit dhe analizës për të paralajmëruar në kohë për kërcënimet dhe rreziqet e mundshme ushtarake e joushtarake ndaj vendit;

- ndihmën për organizmat qeveritare përkatëse në ruajtjen e rendit kushtetues, siç përcaktohet në ligj;

- sigurimin e forcave të afta e të stërvitura, si dhe të infrastrukturës e lehtësirave mbështetëse për Operacionet në Mbështetje të Paqes dhe humanitare të drejtuara nga NATO-ja dhe organizma të tjera ndërkombëtare;

- sigurimin e ndihmës ndaj popullsisë civile në rast fatkeqësish natyrore ose industriale (të shkaktuara nga njeriu);

- zbatimin e programeve të riorganizimit specifik të shërbimit dhe modernizimit, në përputhje me planin e implementimit të Forcës së Ardhshme 2010.

Forcat Detare. Forcat Detare aktualisht disponojnë rreth 60 mjete detare të tipeve të ndryshme të caktuara për dy distrikte detare. Reparte e nënreparte të tjera të Forcave Detare janë postat e vrojtimit të hapësirës detare, bateritë e artillerisë bregdetare dhe kundërajrore, një nënrepart i shërbimit hidrografik, një kantier detar, si dhe Akademia e Forcave Detare.

Misioni kryesor i Forcave Detare është ushtrimi i sovranitetit në ujërat territoriale të Republikës së Shqipërisë dhe mbrojtja e tyre, në bashkëveprim të ngushtë me Forcat Tokësore dhe Ajrore. Forcat Detare kanë, gjithashtu, autoritetin e zbatimit të ligjit në det. Për përmbushjen e këtyre misionëve, Forcat Detare stërviten për të patur një nivel të lartë të aftësive luftarake në zbatimin e detyrave të mëposhtme:

- sigurimin e paralajmërimit dhe vëzhgimit të ujërave dhe bregdetit, si dhe kontrollin e lëvizjeve brenda ujërave territoriale;

- monitorimin dhe kontrollin e ujërave territoriale dhe vijës bregdetare të Shqipërisë;

- sigurimin e lirisë së lëvizjes brenda ujërave territoriale të Shqipërisë;

- pengimin dhe kundërveprimin ndaj incidenteve për ndotjen e mjedisit në ujërat territoriale të Shqipërisë e gjatë vijës bregdetare;

- ushtrimin e zbatimit të ligjit në det kundër trafikut të paligjshëm të qenieve njerëzore dhe mallrave;

- drejtimin e operacioneve të ndihmave humanitare dhe të kërkim-shpëtimit në ujërat territoriale të Shqipërisë;

- mirëmbajtjen dhe sigurimin e dokumenteve dhe infrastrukturave të duhura të drejtim-lundrimit për të gjitha mjetet me flamur shqiptar;

- zhvillimin dhe mirëmbajtjen e një sistemi të sigurt të drejtim-lundrimit përgjatë zonës bregdetare të Shqipërisë;

- zbatimin e programeve të riorganizimit specifik të shërbimit dhe modernizimit në përputhje me planin e implementimit të Forcës së Ardhshme 2010.

Forcat Ajrore. Forcat Ajrore kanë aktualisht dy baza ajrore operacionale, si dhe një rezervë, të cilat mbështesin strukturën e forcave të përbërë nga një krah ajror, një brigadë të mbrojtjes ajrore, një regjiment të vrojtimit ajror, një regjiment helikopterësh, si dhe Akademinë e Forcave Ajrore. Forcat Ajrore kanë, gjithashtu, në vartësi një qendër operacionale për kontrollin e hapësirës ajrore kombëtare, e cila ka për detyrë të integrojë të gjitha operacionet e vrojtimit ajror vizual dhe të zbulimit ajror radioteknik të vendit.

Misioni kryesor i Forcave Ajrore është ushtrimi i sovranitetit brenda hapësirës ajrore, mbrojtja e saj dhe ruajtja e objekteve të rëndësishme strategjike dhe të infrastrukturës së vendit, në bashkëveprim të ngushtë me Forcat Tokësore dhe Detare. Për plotësimin e këtij misioni, Forcat Ajrore stërviten për të arritur një nivel të lartë të aftësive luftarake në zbatimin e detyrave të mëposhtme:

- monitorimin edhe kontrollin e hapësirës ajrore të Republikës së Shqipërisë;

- sigurimin e paralajmërimit të hershëm të sulmit ajror;

- ruajtjen e niveleve të larta të gatishmërisë operacionale;

- pjesëmarrjen në operacionet humanitare dhe të kërkim-shpëtimit;

- sigurimin e mbrojtjes ajrore të infrastrukturave të rëndësishme kombëtare dhe të Forcave të Armatosura;

- sigurimin e mbështetjes ajrore për Forcat Tokësore dhe Detare;

- sigurimin e transportit ajror të kufizuar për forca të caktuara;

- zbatimin e programeve të riorganizimit specifik të shërbimit dhe modernizimin në përputhje me planin e implementimit të Forcës së Ardhshme 2010.

Komanda e Mbështetjes Logjistike. Komanda e Mbështetjes Logjistike përbëhet nga tre baza logjistike, një brigadë logjistike, një brigadë transporti, një bazë riparimi e mirëmbajtje, një shkollë logjistike, një kompani EOD, laborator i qendror dhe një grup deponesh furnizimi. Komanda u krijua në vitin 2001 dhe është akoma në fazën e zhvillimit. Veprime legjislative të mëtejshme dhe ristrukturimi i Forcave të Armatosura do t'i japin mundësi Komandës Logjistike për të marrë përgjegjësi të plotë për misionin e saj.

Misioni i Komandës së Logjistikës është sigurimi i mbështetjes së Forcave të Armatosura në fushën e furnizimit, të prokurimeve (në përputhje me kompetencat që i jepen Komandës nga autoriteti kombëtar), të administrimit të pasurisë ushtarake, të mirëmbajtjes, të transportit, të shërbimeve të intendencës, të furnizimeve mjekësore, përjashtuar gjakun, të bashkëpunimit civilo-ushtarak për këto çështje, sipas miratimit të Parlamentit, dhe të mbështetjes bazë xhenjere. Komanda e Mbështetjes së Logjistikës, në mbështetje të misionit të saj, kryen këto detyra:

- sigurimin e mbështetjes mbi bazë rajoni dhe mbështetje të qëndrueshme për njësitë e nivelit taktik;

- përgatitjen e planeve dhe urdhrave që integrojnë personelin, pajisjet, objektet, komunikimet dhe procedurat, në nivelin operacional të mbështetjes;

- rritjen në maksimum të qëndrueshmërisë së gjithanshme e të vazhdueshme të Forcave Tokësore dhe të elementeve të tjerë të mbështetjes, duke siguruar pozicionin e shpejtë të forcave e mjeteve dhe të përshtatura për t'u përdorur në nivel taktik;

- drejtimin e aktiviteteve të prokurimit, lidhjen e kontratave lokale dhe veprimtaritë e mbështetjes të vendit pritës;

- sigurimin e komandim-drejtimin të të gjithë reparteve organike dhe ato që i jepen;

- kryerjen e detyrave të sigurimit në prapavijë.

Komanda e Doktrinës dhe Stërvitjes. Misioni i kësaj komande është sigurimi i niveleve të larta të stërvitjes dhe arsimimit ushtarak të të gjithë elementeve të Forcave të Armatosura dhe hartimi i doktrinës së përbashkët dhe ato të shërbimeve të veçanta. Pas krijimit të kësaj komande në qershor 2001, ajo ka filluar procesin e marrjes nën kontroll të plotë të të gjithë përgjegjësive që ajo mbulon. Procesi është ende në vazhdim. Komanda kryen dhe ndjek detyrat e mëposhtme:

- drejtimin e stërvitjes bazë për të gjithë kontigjentet e reja të Forcave të Armatosura;

- drejtimin e programeve për përgatitjen e kandidatëve për oficerë të Forcave të Armatosura;

- përgatitjen dhe drejtimin e programeve për arsimimin profesional dhe të stërvitjes për oficerët dhe nënoficerët e Forcave të Armatosura;

- hartimin e doktrinës ushtarake të përbashkët dhe ato të shërbimeve të veçanta;

- hartimin dhe botimin e doktrinës së përgatitjes luftarake, përfshirë përcaktimin e detyrave, kushteve e standardeve që duhet të zbatohen gjatë stërvitjes individuale dhe kolektive të drejtur nga repartet e njësitë e Forcave të Armatosura.

Njësitë Autonome. Forcat e Armatosura kanë aktualisht një numër njësisish autonome që janë në vartësi të drejtpërdrejtë të Shtabit të Përgjithshëm. Njësitë kryesore që përfshihen në këtë lloj kategorie janë Brigada Komando, Regjimenti Ndërlidhjes, Regjimenti Radiozbulimit, Baza e Mbrojtjes Civile, Regjimenti i Policisë Ushtarake, Spitali Qendror Ushtarak dhe nëntë qendra mobilizimi në bazë prefektore.

Komponenti Rezervë. Aktualisht janë gjashtë brigada këmbësorie rezervë, pjesërisht aktive. Këto njësi mobilizohen në rast shpallje të emergjencës në shkallë vendi. Forcat Detare dhe Ajrore nuk kanë reparte me rezervistë.

## FORCA E ARDHSHME E VITIT 2010

Gjatë periudhës 2002 deri 2010, Forcat e Armatosura të Shqipërisë do të angazhohen në një proces të rëndësishëm riorganizimi dhe modernizimi, i cili do t'i transformojë forcat aktuale në një forcë ushtarake më të aftë dhe më të besueshme. Forca e ardhshme do të fokusohet në përmirësimin e ndjeshëm të cilësisë së stërvitjes së saj, duke zhvilluar aftësi të larta operacionale për përmbushjen e misioneve të caktuara. Ajo zhvillohet e vepron duke pasur në konsideratë kufizimet e burimeve financiare të buxhetit të mbrojtjes. Vetë procesi i transformimit do të ndeshet me sfida e vështirësi të ndryshme. Procedurat dhe metodat aktuale të veprimtarisë së Forcave të Armatosura mund të pësojnë ndryshime nëse paraqitet e nevojshme, në interes të përputhjes së tyre me proceset dhe sistemet e integritimit në NATO. E tërë arkitektura e mbrojtjes kombëtare do të kalojë në rishikim, përmirësim e modifikim. Forca e Ardhshme 2010 do t'i sigurojë Shqipërisë një forcë të aftë për të vepruar përkrah forcave të NATO-s dhe organizmave të tjera të sigurimit kolektiv. Skema nr.2 e mëposhtme paraqet strukturën e Forcës së Ardhshme të vitit 2010.

### STRUKTURA E ARDHSHME E FORCAVE TE ARMATOSURA - 2010

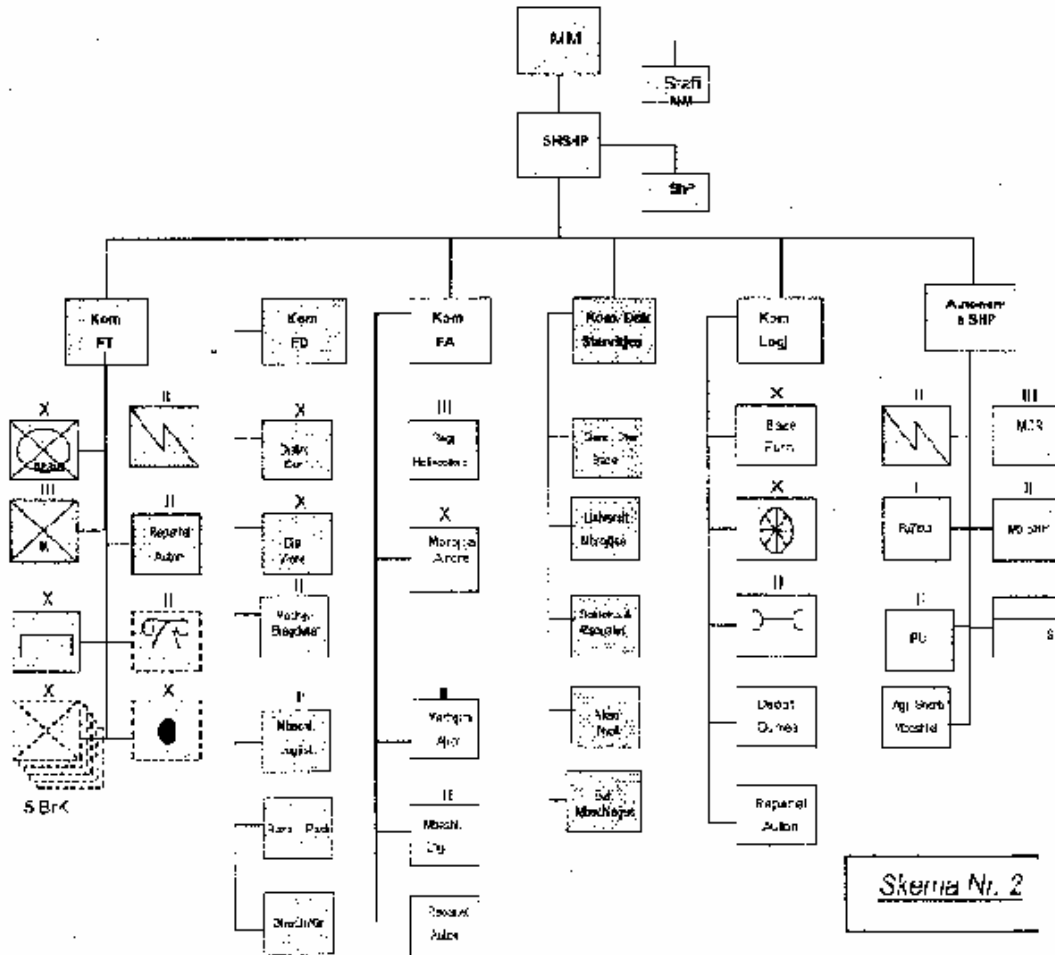

Forcat e Armatosura synojnë zhvillimin e atyre cilësive dhe kapaciteteve operacionale që i bën ato sa më të efektshme në realizimin e objektivave ushtarake dhe të sigurimit kombëtar. Komandantët të organizojnë, pajisin, stërvisin, vendosin e dislokojnë forcat e tyre, në mënyrë që të sigurojnë zhvillimin e këtyre cilësive e kapaciteteve operacionale.

Së pari, Forcat e Armatosura organizohen dhe stërviten për të vepruar në operacione të përbashkëta (p.sh. Forcat Tokësore, Detare dhe Ajrore ) dhe në ato të kombinuara gjitharmëshe (p.sh. këmbësoria, tanket, artileria). Së dyti, Forcat e Armatosura ndërtohen dhe stërviten për të ndërvepruar me strukturat ushtarake të vendeve aleate dhe partnere, të jenë kundërvepruese, të zhdërvjellta, dhe të qëndrueshme, me autonomi veprimi afatgjatë. Dhe së fundi, Forcat e Armatosura stërviten dhe aftësohen për të vepruar në raste të fatkeqësive natyrore e industriale, në mbështetje të stabilitetit të brendshëm, dhe përgatiten për integrimin në NATO.

Zhvillimi i Forcës së Ardhsme 2010 do të bazohet mbi zhvillimin e koncepteve dhe të cilësive operacionale të mëposhtme të forcës moderne.

Forcë e përbashkët. Zhvillimi i kapaciteteve e aftësive të veçanta të çdo lloji force (shërbimi) të orientohet në mënyrë të tillë që secila prej tyre të kombinojë kapacitetet unike të shërbimit të vet në kuadrin e cilësisë së Forcës të Përbashkët të Detyrës (FPD), e cila është forcë e organizuar dhe e trajnuar në mënyrë të posaçme për të përmbushur misionet të veçanta. Forcat e Përbashkëta të Detyrës përbëhen nga formacione e njësi ushtarake me elemente të komandim-drejtim, të trajnuara në përputhje me doktrinën operacionale, taktikat, teknikat dhe procedurat e NATO-s për Forcat e Përbashkëta Shumëkombëshe të Detyrës (FPSHD). Komandantët e llojeve të forcave (shërbimeve) përgjigjen që njësitë e tyre të jenë plotësisht të afta për të marrë pjesë në operacionet shumëkombëshe të drejtuar nga NATO-ja, duke përgatitur formacione e njësi luftarake të konsoliduara e operacionale sipas standardeve të Aleancës, të cilat mund të angazhohen me misionet brenda ose jashtë kufijve shtetërorë të Shqipërisë.

Forcë e ndërveprueshme. Të gjithë elementet e Forcave të Armatosura të stërviten që të jenë të afta të veprjnë lehtësisht së bashku, si dhe me forcat e të gjithë aleatëve të mundshëm. Përmbushja me sukses e misionit do të varet ndjeshëm nga niveli i integritetit dhe bashkëveprimit operacionel dhe taktik të elementeve përbërës të secilës komandë. Megjithatë planet e mbrojtjes dhe të sigurimit kombëtar orientojnë veprim të mëvetësishëm të Forcave të Armatosura në operacion, ato përgatiten të zhvillojnë aftësi të ndërveprueshme për të vepruar përkrah forcave të NATO-s dhe vendeve të tjera partnere. Për të arritur këto aftësi të veprimit nën një forcë të koalicionit, Forcat tona të Armatosura do të adaptojnë e stërviten në përputhje me direktivat dhe standardet doktrinale të NATO-s dhe do të vazhdojnë t'i kushtojnë rëndësi të veçantë pjesëmarrjes në stërvitjet dypalëshe dhe shumëpalëshe në kuadrin e Partneritetit për Paqe, ose ato në bashkëpunim me partnerët rajonalë. Po kështu, Forcat e Armatosura planëzojnë dhe stërviten për të zhvilluar aftësi ndërveprimi sa më efektive në operacione të përbashkëta me strukturat e tjera të shtetit në vartësi të situatave, siç janë fatkeqësitë natyrore apo industriale.

Forcë kundërvepruese. Vendimtare për suksesin e çdo operacioni ushtarak, ku Shqipëria mund të marrë pjesë, është aftësia e Forcave të Armatosura për të zhvilluar e vënë në veprim një sistem efektiv të mobilizimit dhe përhapjes së shpejtë të njësisve të komponentit aktiv dhe mobilizimit të njëkohshëm të komponentit rezervë të nevojshëm në shkallë vendi. Konsolidimi i këtij sistemi kërkon angazhim dhe bashkëpunim me organet e pushtetit qendror dhe vendor, si dhe përpjekje e kujdes të vazhdueshëm nga çdo komandant gjatë planizimit, stërvitjes dhe masave të tjera përgatitore për zbatimin e këtyre misioneve. Po kështu, angazhimi në kohë paqe i njësisve të Forcave të Armatosura në stërvitjet e Partneritetit për Paqe të drejtuara nga NATO-s, si dhe pjesëmarrja në stërvitjet rajonale dy ose shumëpalëshe do të jenë në qendër të vëmendjes, pasi ato kontribuojnë drejtpërdrejt në zhvillimin e një force me aftësi kundërvepruese. Forcat e Armatosura duhet të jenë, gjithashtu, në gjendje të zhvillojnë dhe ruajnë aftësi për mobilizimin e menjëhershëm të forcave të komponentit rezervë për të plotësuar kërkesat e vendit në rast emergjencash kombëtare. Për të mbështetur mobilizimin e suksesshëm të Forcave Tokësore, ato duhet të kenë objekte, teknike, personel dhe procedurat e nevojshme për të prodhuar dhe ruajtur fuqinë luftarake në mënyrë sa më efektive dhe të menjëhershme. Komandantët duhet të rishikojnë dhe të provojnë shpesh planet dhe procedurat e gatishmërisë, ridislokimit dhe mobilizimit për t'u siguruar që njësitë dhe efektivat mund të realizojnë misionet e tyre në kushtet dhe rrethanat të ndryshme të parashikuara.

Forcë e zhdërvjellët. Me qëllim që të kenë aftësi kundërveprimi ndaj të gjitha rreziqeve dhe sfidave të mundshme të sigurisë kombëtare, Forcat e Armatosura duhet të zhvillojnë një nivel të lartë të zhdërvjellmërisë operacionale dhe taktike. Zhdërvjelltësia në këtë sens nënkupton kapacitetet për të organizuar dhe manovruar grupime forcash ose reparte të përforcuara në funksion të situatës së ndryshuar, që kombinohen, me synim plotësimin e misionit të dhënë, dhe modifikohen e rindërtohen kur situata ndryshon përsëri. Kjo nënkupton, gjithashtu, zhvillimin e aftësive të komandantëve për t'i përdorur forcat në dispozicion të tyre mbi bazën e misioneve tipike ose të ndërmjetëm, pa i shkaktuar atyre dobësim të konsiderueshëm të kapaciteteve apo efektivitetit. Arritja e nivelit të kërkuar të zhdërvjellshmërisë operacionale dhe taktike përmbushet nëpërmjet zhvillimit të forcës profesionale të kohës së paqes, e cila planizon e zbaton programe realiste e me standarde të larta stërvitore, duke i kushtuar vëmendje të veçantë planizimit dhe zbatimit të veprimeve të përbashkëta dhe aftësisë për t'iu përgjigjur situatave.

Forcë me qëndrueshmëri të lartë. Forcat e mbështetjes së luftimit dhe ato të mbështetjes me shërbime janë elementë me peshë vendimtare në vazhdimësinë e suksesshme të operacioneve të forcave të luftimit të FA-së. Forcat e Armatosura përpiqen të zhvillojnë dhe ruajnë një infrastrukturë të përshtatshme të mbështetjes së operacioneve të mundshme, si dhe ekspertizën funksionale të nevojshme për të siguruar një mbështetje logjistike të pandërprerë për forcat në kontakt me kundërshtarin, pavarësisht nga misioni apo rajoni i veprimit të tyre.

Forcë e aftë për mbështetje civile. Forcat e Armatosura duhet, gjithashtu, të zhvillojnë dhe përshtasin kapacitetet e tyre luftarale për të kryer misione të mbrojtjes civile në mbështetje të autoriteteve dhe institucioneve shtetërore, por nëpërmjet përdorimit të hierarkisë së tyre të komandimit ushtarak. Ato duhet të jenë të afta të japin ndihmesën e tyre apo përforcojnë përpjekjet kombëtare për mbrojtjen e popullsisë dhe të infrastrukturave kombëtare të rëndësishme të veçantë, kur nevojat kritike të kundërveprimit të vendit i kalojnë mundësitë e autoriteteve të organizmave civile. Zhvillimi i këtyre kapaciteteve kontribuon njëkohësisht edhe në sigurinë e përgjithshme dhe në mbrojtjen e vendit. Forcat e Armatosura do të zhvillojnë aftësitë e tyre për kundërveprim po aq të shpejtë ndaj fatkeqësive natyrore dhe njerëzore, sa dhe përgatitja për të kundërvepruar ndaj rreziqeve tradicionale të sigurisë kombëtare. Ndihma e menjëhershme e formacioneve të Forcave të Armatosura për strukturat civile mund të jetë në shumë raste element vendimtar për përballimin me sukses të operacioneve në rast fatkeqësish natyrore apo krizash. Për këtë qëllim, Forcat e Armatosura do të jenë të afta dhe të gatshme që të sigurojnë mbështetje të qëndrueshme derisa autoritetet përkatëse civile të caktuara me ligj të vendosin se nuk kanë më nevojë për ndihmën e tyre.

Me synimin që të zhvillojë një Forcë të Armatosur të aftë që të arrijë këto objektiva dhe të veprojë sipas parametrave të përcaktuara në konceptet operacionale të mësipërme, vendi ynë është përfshirë në një program ambicioz reformash në fushën e mbrojtjes, që synojnë riorganizimin dhe modernizimin e tyre. Objektivi kryesor i këtij projekti është zhvillimi i Forcës së Ardshme 2010 me një shtrirje në disa faza dhe në kushtet e burimeve të kufizuara, forcë e cila do të jetë e aftë t'iu përgjigjet kërcënimeve të mundshme ndaj sigurisë kombëtare dhe njëkohësisht të plotësojë kërkesat për integrimin e plotë në NATO. Zhvillimi dhe stërvitja e Forcës së Ardshme 2010 është komponenti themelor afatgjatë i mbrojtjes së Strategjisë Ushtarake të vendit.

## PRIORITETET PËR RIORGANIZIMIN DHE MODERNIZIMIN

Objektivi parësor i planit për riorganizimin dhe modernizimin e mbrojtjes për periudhën 2002-2010 është ristrukturimi i FA-së në mënyrë që ato të plotësojnë kërkesat e përcaktuara të sigurisë kombëtare, të realizojnë synimin e vendit për integrimin në NATO dhe të veprojnë në mënyrë efektive në kushtet e burimeve të kufizuara. Forca e Ardshme 2010 është një projekt në përputhje të plotë me plotësimin e kritereve të vendosura për përshtatshmërinë kombëtare të saj për mundësinë e realizimit të saj, dhe për mundësinë e përballimit nga shteti, të cilat janë analizuar thellë në vlerësimin dhe rishikimin e mbrojtjes.

Forca e Ardhsme 2010 dhe infrastruktura e saj mbështetëse do të zhvillohet me faza dhe në përputhje me burimet e vëna në dispozicion të mbrojtjes. Plani i zbatimit për krijimin e Forcës së Ardhsme 2010 kërkon veprime të organizuara dhe pjesëmarrjen aktive të Ministrisë së Mbrojtjes, të Shtabit të Përgjithshëm, të komandove e shtabeve të Forcave e të komandove mbështetëse, si dhe komandave të njësive vartëse të tyre. Plani i zbatimit përfshin këto programe strategjike kryesore:

- përcaktimin e detajimin përfundimtar të strukturës së Forcës së Ardhsme;
- përcaktimin e planit të përhapjes dhe vendosjes strategjike të forcave;
- zhvillimin e sistemit të menaxhimit të personelit për të mbështetur plotësimin e Forcës;
- sistemin e përgatitjes luftarake të Forcës, duke përfshirë stërvitjen individuale dhe kolektive, si dhe arsimimin institucional;
- zhvillimi i doktrinës ushtarake të ndërveprueshme me NATO-n;
- zhvillimin e qëndrueshmërisë dhe modernizimin e Forcës;
- zhvillimin e sistemit të komandim-drejtimit-komunikim-kompjuterizim e zbulimit të integruar të tre hapësirave kombëtare;
- zbatimin e sistemit të planifikim-programim-buxhetimit afatgjatë për të mbështetur financimin e Forcës dhe ndihmuar drejtuesit e lartë në vendimmarrjen.

Ministria e Mbrojtjes dhe Shtabi i Përgjithshëm kanë përgjegjësinë dhe autoritetin e zhvillimit dhe të zbatimit të programeve strategjike dhe zbatimin e plotë të planit të riorganizimit dhe modernizimit. Forca e Ardhsme 2010 do të organizohet me një shtab të përgjithshëm që përbëhet dhe funksionon si shtab i përbashkët, me struktura vartëse që përfshijnë Komandat e Forcave Tokësore, të Forcave Detare, të Forcave Ajrore, si dhe Komandën e Doktrinës dhe Stërvitjes e atë të Mbështetjes Logjistike. Shtabi i Përgjithshëm do të ketë gjithashtu disa njësi speciale në vartësi të drejtpërdrejtë të tij. Ai do të funksionojë si një shtab planifikimi i përbashkët sipas standardeve të njohura të NATO-s (J1-J9). Komandant e forcave dhe ato mbështetëse do të veprojnë me një strukturë të integruar të komandim-drejtimit. Një qendër e përbashkët operacionale do të krijohet për të integruar operacionet e forcave tokësore, ajrore e detare dhe veprimtarinë e vëzhgimit të hapësirave përkatëse të tyre. Kjo Qendër mban lidhje me organizma të tjera të vendit, kur situatat kërkojnë kryerjen e misioneve në interes të sigurisë së përgjithshme të vendit. Të gjithë forcat e komponentit rezervë do të jenë në vartësi të Komandës së Forcave Tokësore.

Sasia e autorizuar e personelit aktiv të kohës së paqes në bazë të strukturës së Forcës së Ardhsme 2010 do të jetë rreth 16 500 vetë, ndërsa fuqia e personelit të njësive rezervë do të jetë afërsisht 20 000 vetë.

Forcat Tokësore do të kenë një personel aktiv të kohëpaqes prej 8300 vetë. Formacionet luftarake kryesore të Komandës së Forcave Tokësore do të jenë Brigada e Reagimit të Shpejtë dhe Regjimenti Komando. Këto formacione do të mbahen në gatishmëri të lartë luftarake dhe do të përdoren për të formuar Forca të Detyrës në nivel batalioni me armë të kombinuara, për të përmbushur një gamë të gjerë misionesh e detyrash, në përgjigje të skenarëve më të mundshëm të brendshëm dhe të jashtëm. Pesë brigada këmbësorie rezervë dhe një brigadë artilerie rezervë, si dhe njësi të ndryshme mbështetëse do të përforcojnë Komandën e Forcave Tokësore pas mobilizimit. Struktura organizative e çdo brigade rezerviste këmbësorie do të jetë e ngjashme me atë të Brigadës së Reagimit të Shpejtë.

Misioni kryesor i Forcave Tokësore do të vazhdojë të jetë mbrojtja e sovranitetit dhe tërësisë territoriale të vendit. Në interes të rritjes së masave të mirëbesimit midis fqinjëve në kuadrin e Paktit të Stabilitetit dhe të lehtësimit të përdorimit operacional të njësive të Komandës së Forcave Tokësore, Brigada e Reagimit të Shpejtë, Regjimenti Komando, Brigada Xhenjere dhe njësitë e tjera të gatshme të përqendrohen gjeografikisht në zonën qendrore të vendit për të qenë sa më pranë rrugëve ekzistuese të komunikacionit, aerodromeve e porteve të imbarkimit. Njësitë e tjera të komponentit aktiv e rezervist të përqendrohen në të gjithë territorin e Republikës së Shqipërisë në mënyrë të tillë që të lehtësojnë mobilizimin dhe përdorimin e tyre në mbështetje të misioneve të caktuara.

Forcat Detare do të përbëhen nga një personel prej rreth 1 600 vetë. Ajo do të ketë komandën dhe shtabin dhe do të organizohet bazuar në dy distrikte detare, në Durrës dhe Vlorë. Njësi të tjera të Forcave Detare do të jenë Batalioni i Vëzhgimit Bregdetar dhe repartet e ndryshme të mbështetjes. Mjetet lundruese të Forcave Detare do të organizohen për të mbështetur misionet e rojes bregdetare, të mbështetjes së zbatimit të ligjit në det dhe ato të kapjes e të ndalimit.

Misioni kryesor i Forcave Detare do të vazhdojë të jetë mbrojtja e ujërave territoriale dhe e rajonit përgjatë vijës bregdetare të Shqipërisë, në bashkëpunim me Forcat Tokësore dhe ato Ajrore. Ajo do të jetë përgjegjëse për ushtrimin e sovranitetit në ujërat territoriale dhe brenda zonës së njohur ekskluzive ekonomike, si dhe për kryerjen e detyrave të vëzhgimit bregdetar, të zbatimit të ligjit në det dhe të rojes bregdetare.

Forca Ajrore do të përbëhet nga një personel prej 1 600 vetë. Ajo do të ketë komandën dhe shtabin, një detashment të vëzhgimit ajror, një regjiment helikopterësh me destinacion shumëpërdorimësh, një brigadë të mbrojtjes ajrore, si dhe njësi të ndryshme të mbështetjes.

Misioni kryesor i Forcave Ajrore do të vazhdojë të jetë kryerja e vëzhgimit dhe e kontrollit të sovranitetit të hapësirës ajrore të Shqipërisë. Po kështu, Forcat Ajrore do të jenë kontribuesi kryesor për kryerjen e operacioneve të kërkim-shpëtimit. Plani i Zbatimit të Forcës së Ardhshme 2010 kërkon që Komanda e Forcave Ajrore të zhvillojë kapacitetet për të siguruar transport ajror taktik dhe mbështetje të afërt ajrore me helikopterë për njësitë e Forcave Tokësore, si Brigadën e Reagimit të Shpejtë dhe Regjimentin Komando. Bazat kryesore të Forcave Ajrore do të jenë Aerodromi i Rinastit (Tiranë) dhe ai i Kuçovës. Aerodromi i Gjadrit do të shërbejë si bazë rezervë, me kapacitet për t'u aktivizuar plotësisht në mbështetje të operacioneve për situata të veçanta.

Komanda Logjistike dhe ajo e Stërvitjes dhe Doktrinave do të jenë dy komanda mbështetëse me një person respektiv 700 dhe 1 800 vetë. Misionet dhe detyrat e tyre do të jenë pothuaj të ngjashëm me ato të përshkruara tek forca aktuale.

Repartet Autonome do të kenë afërsisht 2 400 vetë. Këto reparte do të sigurojnë një shkallë të lartë të mbështetjes së përgjithshme të Forcave të Armatosura gjatë zbatimit të misioneve të ndryshme të tyre.

## INICIATIVA MBËSHTETËSE TË RISTRUKTURIMIT

Sistemi i Menaxhimit të Burimeve Njerëzore. Udhëheqja e lartë civile e ushtarake e mbrojtjes ka përcaktuar si një detyrë prioritare hartimin dhe vënien në funksionim të një sistemi të përgjithshëm të menaxhimit të burimeve njerëzore. Ky sistem është vendimtar për tërheqjen, zhvillimin dhe ruajtjen e cilësive të larta të personelit të kërkuar për plotësimin e një force profesioniste ushtarake. Kushtet bazë të jetesës së personelit do të përmirësohen duke siguruar paga konkurruese e shtesa mbi pagë, strehim të pranueshëm dhe politika të drejta të caktimit në detyrë dhe të ngritjes në gradë. Për zhvillimin e një Force të Armatosur operacionale, Komanda e Doktrinës dhe e Stërvitjes, në koordinim me Shtabin e Përgjithshëm, do të zhvillojë një kuadër programor të rëndësishëm për arsimimin ciklik progresiv të oficerëve e nënoficerëve. Kjo do të sigurojë zhvillim profesional gjatë gjithë ciklit të arsimimit, e shoqëruar me fitimin e eksperiencës gjatë shërbimit në njësi, promovimin e marrjes së përgjegjësisë e të karrierës progresive, vetëm nëpërmjet vazhdimësisë së arsimimit e të stërvitjes.

Zhvillimi i Trupës së Nënoficerëve. Zhvillimi i trupës së nënoficerëve të karrierës për të plotësuar Forcën e Ardhshme 2010 është një nga iniciativat themelore të burimeve njerëzore. Një trupë e konsoliduar nënoficerësh, të përkushtuar e profesionistë është dhe do të jetë pjesë përbërëse e domosdoshme e Forcave tona të Armatosura. Nënoficerët do të jenë krahu i djathtë i oficerëve në kryerjen e aktivitetit ditor, të njëjësive të Forcave të Armatosura, të cilët sigurojnë zbatimin në praktikë të urdhrave të tyre. Nënoficerët duhet të drejtojnë me shembullin personal, duke vendosur dhe arritur standarde të larta me efektivat që atyre do t'u besohen.

Sistemi i arsimimit dhe i përgatitjes institucionale të nënoficerit duhet të jetë pjesë e sistemit të menaxhimit të personelit. Përzgjedhja e nënoficerëve për përgatitje dhe arsimim të mëtejshëm bazohet mbi eksperiencën, vjetërsinë e shërbimit, kohën në gradë dhe rezultateve të treguara për të marrë përgjegjësi e pozicione më të larta detyre. Me arritjen e një niveli përgatitor e arsimor të përshtatshëm, ata rriten në gradë dhe përdoren si instruktorë stërvitjeje dhe drejtues të njësisve të vogla në Forcat e Armatosura të Republikës së Shqipërisë.

Trupës së nënoficerëve do t'i delegohet, gjithashtu, edhe autoriteti dhe përgjegjësia për të stërvitur dhe drejtuar ushtarët për luftë. Një element kyç në ristrukturimin dhe modernizimin e Forcave të Armatosura është zhvillimi i tipit të nënoficerit drejtues. Sistemi i edukimit të nënoficerëve të Forcës së Ardhshme 2010 do të hartohet mbi baza progresive e me faza të përcaktuara qartë, në mënyrë që të arrihet përafërueshmëria me standardet e NATO-s, duke synuar që t'u ngjallë dëshirën të rinjve për të shërbyer si nënoficerë në Forcat e Armatosura.

Sistemi i Planifikimit, Programimit dhe Buxhetimit (PPBS). Një iniciativë tjetër prioritarë është zhvillimi i sistemit të PPBS-së. Zbatimi i një procesi efektiv të vendimmarrjes dhe i sistemeve e metodave bashkëkohore të menaxhimit të burimeve do të ndihmojë institucionin e mbrojtjes të menaxhojë efektivisht burimet e dhëna dhe të marrë vendimet e duhura, në mënyrë që të mbështeten reformat strategjike ekonomike të Qeverisë dhe objektivat e zhvillimit të vendit. Zbatimi i programit për reformën dhe modernizimin e mbrojtjes i përshkruar në Strategjinë Ushtarake Kombëtare do të kërkojë dhënie e fondeve të barabartë me 1,2 për qind të Prodhimit të Brendshëm Kombëtar (GDP) të vitit 2002, e me një rritje vjetore prej 0,1 për qind të GDP-së deri më 2010. Pas këtij viti, Qeveria do të mbështesë mbrojtjen me fonde që shkojnë afërsisht në masën 2 për qind të GDP-së, për të mbajtur dhe modernizuar Forcat e Armatosura.

Sistemi i komandim-drejtimit-komunikimit-kompjuterizimit dhe zbulimit (C41) do të përbëjë shtyllën kurrizore të funksionimit operacional dhe vendimmarrjes të Forcave të Armatosura nëpërmjet sigurimit të qarkullimit të shpejtë të informacionit, mbi bazën e vëzhgimit të integruar të hapësirave tokësore, detare dhe ajrore. Ky sistem do të përmbushë jo vetëm kërkesat e Forcave të Armatosura, por edhe të agjencive të tjera qeveritare që përgjigjen për kontrollin e trafikut ajror, patrullimin e kufijve, zbatimin e ligjshmërisë etj.

Sistemi i Integruar Logjistik. Autonomia e veprimit, qëndrueshmëria e mbështetja e forcave do të kryhet nga Komanda e Mbështetjes Logjistike aktualisht në zhvillim e konsolidim, sipas konceptit doktrinor të mbështetjes së përparuar, që është në pajtueshmëri me konceptet e standardet e NATO-s. Për të mundësuar një mbështetje më të mirë dhe kursyer fonde financiare, Ministria e Mbrojtjes dhe Shtabi i Përgjithshëm do të fillojnë mbylljen graduale të objekteve e infrastrukturave të tepërta dhe, njëkohësisht, do të eliminojnë dhe heqin nga përdorimi municionet e armatimitin e tepërt. Mbi të gjitha, programi i modernizimit të Forcave të Armatosura do të fokusohet në blerjen e pajisjeve e sistemeve që janë të ndërveprueshme me ato të NATO-s. Programi i blerjeve afatshkurtër e afatmesëm do të fokusohet në zhvillimin e një sistemi modern të integruar të vëzhgimit të hapësirës ajrore e detare, si dhe të një sistemi të mbështetjes së komandimit, drejtimit dhe komunikimit. Blerja e sistemeve të tjera të luftimit, të mbështetjes së luftimit dhe të mbështetjes me shërbime të lufimit do të vlerësohen sipas prioritetit vetëm kur Qeveria do të vërë në dispozicion fondet përkatëse shtesë. Të gjitha programet e blerjeve do të synojnë që të jenë në përputhje me standardet e NATO-s për ndërveprueshmërinë e tyre.

Marrëdhëniet me legjislativin. Për të ndihmuar e mbajtur vazhdimisht të informuar legjislativin për progresin e programit të ristrukturimit dhe modernizimit, Ministria e Mbrojtjes dhe Shtabi i Përgjithshëm do të krijojnë një strukturë specifike me një staf special për të menaxhuar marrëdhëniet me Kuvendin. Ky element do të jetë përgjegjës për zhvillimin dhe zbatimin e axhendës legjislative të Ministrisë së Mbrojtjes dhe Shtabit të Përgjithshëm dhe do të shërbejë si urë lidhëse me anëtarët, komisionet e Kuvendit dhe Stafet e tyre.

## KONKLUZIONE

Strategjia Ushtarake e Republikës së Shqipërisë është dokumenti i autorizuar ligjor që tregon mënyrën se si zhvillohen dhe përdoren Forcat e Armatosura për të arritur objektivat e Strategjisë së Sigurimit Kombëtar. Ajo jep direktivën strategjike të mbrojtjes së vendit dhe përcakton objektivat e mundshme për të zhvilluar një forcë ushtarake të stërvitur siç e kërkon vendi. Kjo strategji shpreh qartë konceptet dhe planin e implementimit për të arritur tek Forca e Ardhshme 2010. Drejtuesit e institucionit të mbrojtjes do të fillojnë zbatimin e planit për të arritur objektivat ambicioze të paracaktuara. Programet, detyrat dhe objektivat për ristrukturimin, përqendrimin, plotësimin me personel, stërvitjen, pajisjen, mbështetjen dhe dhënien e burimeve për Forcën e Strukturuar 2010 janë realiste dhe të domosdoshme. Realizimi i kësaj force do të ndihmojë në konsolidimin e sigurimit kombëtar në të ardhmen, por gjithashtu do të sigurojë arritjen e kapaciteteve të paracaktuara si bazë për integrimin në NATO. Shqipëria është rastësisht e vendosur të zbatojë këtë direktivë strategjike për përmbushjen me sukses të nevojave të sigurimit kombëtar.

## RAPORT PËR KUVENDIN E SHQIPËRISË

### HYRJE

Të nderuar anëtarë të Kuvendit të Shqipërisë,

Bashkëngjitur është përgatitur për rishikim dhe miratim nga ana Juaj Projekti i Strategjisë Ushtarake të Republikës së Shqipërisë. Ky dokument përfaqëson një hap tjetër përpara në procesin e modernizimit të Forcave të Armatosura, i cili ka filluar në vitin 1999.

Strategjia Ushtarake reflekton nëpërmjet përshkrimeve orientuese rrugët dhe mënyrat për zbatimin e aspekteve ushtarake të Strategjisë së Sigurimit Kombëtar, e cila është aprovuar nga Kuvendi i Republikës së Shqipërisë me ligjin nr. 8772 më 27 janar 2000 dhe hyrë në fuqi me dekretin e Presidentit të Republikës së Shqipërisë, nr. 2547 në 10 shkurt 2000.

Bashkëngjitur me Strategjinë Ushtarake janë edhe konceptet përkatëse për ristrukturimin e Forcave të Armatosura, përqendrimin dhe modernizimin e infrastrukturës, modernizimin e personelit, komandimin, drejtimin, komunikimin, kompjuterizimin dhe zbulimin, modernizimin e logjistikës dhe menaxhimin afatgjatë të resurseve.

Gjithashtu, është përfshirë edhe një përmbledhje e iniciativave legjislativë të mundshme që do të jenë të nevojshme për të zbatuar programin e përgjithshëm të modernizimit të Forcave të Armatosura për tetë vitet e ardhshme.

## STRATEGJIA USHTARAKE E REPUBLIKËS SË SHQIPËRISË

Deklaratë e Presidentit të Republikës

Zhvillimet politike, ekonomike, ushtarake, demografike e teknologjike të pas-Luftës së Ftohtë kanë influencuar në mënyrë të ndjeshme në mjedisin e sigurisë kombëtare, rajonale dhe atë botërore. Pas shpërbërjes së botës bipolare, koncepti i sigurimit kombëtar dhe strategjia e mbrojtjes kombëtare duhet të transformohen për t'iu përgjigjur sa më shumë këtij realiteti të ri. Ky transformim do të sjellë avantazhe të konsiderueshme, por mund të shoqërohet, gjithashtu, edhe me sfida dhe pasiguri për të sotmen dhe të ardhmen.

Koncepti ynë për përballimin e këtyre sfidave prezantohet në Strategjinë e Sigurimit Kombëtar, e cila përshkruan instrumentet kryesore të fuqisë së shtetit për të çuar përpara interesat kombëtare. Këto instrumente janë: diplomacia aktive, mirëqenia dhe përparimi ekonomik, forcimi i ligjit dhe i institucioneve demokratike në vend, si dhe zhvillimi i kapaciteteve mbrojtëse të përshkruara në këtë Strategji Ushtarake.

Strategjia Ushtarake bazohet në Kushtetutën e Shqipërisë dhe Strategjinë e Sigurimit Kombëtar. Strategjia Ushtarake i jep përparësi zhvillimit të një force realiste, të pranueshme, profesioniste e të mirëstërvitur për të përballuar sfidat e sigurimit të së tashmes e të së ardhmes. Kjo Strategji Ushtarake e konsideron NATO-n si organizimin qendror të stabilitetit dhe të sigurisë në rajonin tonë e më tej. Integrimi i vendit tonë në strukturat euro-atlantike është një objektiv prioritar strategjik. Objektivi kryesor i Forcave të Armatosura është të zhvillojnë kapacitetet operacionale të nevojshme, të afta për të përballuar rreziqet ndaj tërësisë territoriale e sovranitetit të Republikës së Shqipërisë. Forcat e Armatosura do të përdoren për të luftuar në fushën e betejës vetëm kur diplomacia nuk ia ka arritur synimit për të evituar luftën, dhe vetëm për qëllime të vetë-mbrojtjes legjitime të vendit tonë. Po kështu, kjo Strategji Ushtarake mbështet me përparësi mjetet dhe metodat që gjenerojnë siguri e stabilitet, nëpërmjet zhvillimit të programeve rajonale të bashkëpunimit ushtarak dhe në përputhje me ato të Aleancës së NATO-s. Në kontekstin e krijimit të klimës së re të sigurimit e integritit në Europën Jug-Lindore, asnjë prej vendeve të rajonit nuk mund të garantojnë më vete mbrojtjen dhe sigurinë e tyre kombëtare. Përkundrazi, stabiliteti e siguria e vërtetë e rajonit do të varet nga kontributi i përbashkët i të gjithë vendeve në përmirësimin e mjedisit të sigurisë rajonale, nëpërmjet masave të ndërtimit të besimit reciprok dhe forcimit të bashkëpunimit për çështjet e sigurimit dhe të mbrojtjes.

Kjo Strategji konturon një mendim të ri ushtarak shqiptar dhe i përmbahet një metodologjie pragmatiste bashkëkohore për zhvillimin e Forcës së Ardhshme të vitit 2010. Kjo Forcë do të bëhet realitet nëpërmjet zhvillimit dhe zbatimit të një plani afatmesëm e afatgjatë të riorganizimit dhe modernizimit të Forcave të Armatosura. Ky plan do t'i sigurojë vendit forcën e duhur për të përmbushur me sukses misionet e të tashmes e së ardhmes. Për këtë arsye, rekomandoj me bindje të plotë miratimin e kësaj Strategjie, si dhe fillimin e zbatimit në praktikë të saj.

PRESIDENTI I REPUBLIKËS SË SHQIPËRISË  
**Rexhep Meidani**

PREZANTIM I PËRBASHKËT I MINISTRIT TË MBROJTJES  
DHE SHEFIT TË SHP TË FA-SË

Strategjia Ushtarake e Republikës së Shqipërisë është vijim i procesit të rishikimit të plotë të mbrojtjes kombëtare të kryer gjatë dy viteve të fundit. Ajo është një produkt i mendimit ushtarak shqiptar, bazuar në menaxhimin me orientim perëndimor të çështjeve të mbrojtjes, si dhe në traditat më të mira kombëtare. Natyra e paklasifikuar e këtij dokumenti është një shenjë e transparencës kombëtare në çështjet madhore të sigurisë e të mbrojtjes së vendit. Në këtë mënyrë, synohet zhvillimi i mëtejshëm i masave të rritjes së besimit që ka adaptuar Shqipëria në interes të stabilitetit dhe sigurimit rajonal. Po kështu, ky dokument do të shërbejë si një dritare e hapur për të gjithë autoritet kombëtare vendimmarrëse civile, si dhe të gjithë teksapaguesit shqiptarë, në mënyrë që ata të shohin efektivitetin e kontributit të tyre për personelin e Forcave të Armatosura.

Strategjia Ushtarake reflekton një interpretim racional të Kushtetutës së vendit dhe të Strategjisë së Sigurimit Kombëtar për mbështetjen e realizimit të objektivave ushtarake nëpërmjet zhvillimit të një force ushtarake, sa operacionale, aq edhe të përballueshme nga shteti ynë. Adaptimi i kësaj strategjie bazohet në dy shtylla kryesore: e para, në misionet që do të përmbushin Forcat e Armatosura në mjedisin e sotëm dhe të ardhshëm të sigurimit dhe e dyta, ajo zhvillohet në përputhje me burimet e kufizuara që vendi mund të vërë në dispozicion të mbrojtjes tani dhe në të ardhmen e afërt. Kjo përjasje i jep Strategjisë një vizion realist, një zë të besueshëm dhe një cilësi të pranueshme.

Strategjia Ushtarake e Republikës së Shqipërisë ka karakter thellësisht mbrojtës. Ajo mbështetet në zgjidhjen paqësore të konflikteve dhe nuk është strategji kërcënuese e agresive.

Ajo nuk cenon integritetin dhe stabilitetin e vendeve të tjera dhe mbështet fuqishëm politikat e bashkëpunimit, dhe jo atë të konfrontimit. Strategjia Ushtarake përbën dokumentin bazë direktivë për çdo udhëheqës ushtarak të Forcave tona të Armatosura në interes të zbatimit të Strategjisë së Sigurimit Kombëtar dhe të Politikës së Mbrojtjes. Ajo është një plan veprimi për të gjithë komanduesit e drejtuesit në nivel strategjik, operativ e taktik. Zhvillimi i koncepteve të strukturës së Forcave, të vendbanimit të tyre, të plotësimit me personel, të stërvitjes dhe arsimimit, të pajisjes e të modernizimit, si dhe të mbështetjes me shërbime të tyre duhet të lidhet ngushtë me vizionin që reflekton kjo Strategji.

Kjo Strategji i kushton vëmendje të veçantë zhvillimit të Forcës së Ardhshme 2010, si element bazë për arritjen e sigurimit kombëtar. Përpjekjet për arritjen e objektivave të zhvillimit të kësaj Force do të shoqërohen me ndryshime të thella në doktrinën, strukturën organizative, kompletimin me personel, stërvitjen, modernizimin me pajisje e armatim, si dhe mbështetjen me burimet përkatëse, të cilat do të bëjnë të mundur që Forcat e Armatosura të kryejnë misionet e tyre kushtetuese dhe të kontribuojnë për arritjen e objektivit kryesor të Shqipërisë, atë të integritetit euro-atlantik dhe të rritjes së sigurisë në rajon.

**MINISTRI I MBROJTJES**

**Luan Rama**

**SHEFI I SHTABIT TË PËRGJITHSHËM  
TË FORCAVE TË ARMATOSURA**

**Gjen.Major Pëllumb Qazimi**

#### **PËRMBLEDHJE EKZEKUTIVE**

Strategjia Ushtarake e Republikës së Shqipërisë është pjesë përbërëse e Strategjisë së Sigurimit Kombëtar. Kjo Strategji Ushtarake përshkruan mënyrën si organizohen, kompletohen me personel e pajisje, stërviten dhe mbështeten me resurse Forcat tona të Armatosura për të arritur objektivat e sigurimit kombëtar të përshkruara në Kushtetutë e në Strategjinë e Sigurimit, si: mbrojtjen e jetës së qytetarëve shqiptarë; garantimin e integritetit territorial, sovranitetit dhe identitetit kombëtar; promovimin e të drejtave të njeriut dhe të drejtave të minoriteteve; mbrojtjen dhe zhvillimin e institucioneve demokratike kushtetuese; kontributin për arkitekturën e re të sigurimit rajonal dhe europian; dhe mbështetjen e detyrimeve dhe marrëveshjeve ndërkombëtare të Shqipërisë.

Kërcënimet e rreziqet e jashtme më imediate ndaj sigurimit kombëtar të Shqipërisë përfshijnë: mundësinë e ringjalljes së konflikteve rajonale me bazë ekstremizmin etnik, fetar dhe politik; terrorizmin e mbështetur nga shteti; krimin e organizuar ndërkombëtar; trafiket e paligjshme të të gjitha llojeve; fatkeqësitë natyrore dhe ato të shkaktuara prej njerëzve; përhapjen e armëve të dëmtimit në masë, si dhe rreziqet ndaj mjedisit. Këto kërcënime ekzistojnë krahas kontekstit të përgjithshëm të përmirësimit të stabilitetit të brendshëm politik dhe ekonomik, demokratizimit rajonal dhe bashkëpunimit ndërkombëtar. Nga ana tjetër, Forcat e Armatosura të Shqipërisë mbajnë në konsideratë që ato organizohen, stërviten për të përballuar këto kërcënime, në përputhje të plotë me nivelin e zhvillimit ekonomik dhe realitetin financiar të vendit.

Për të përmbushur objektivat e tyre në këtë realitet të ri, Forcat e Armatosura janë aktualisht në një proces riorganizimi e modernizimi. Ky proces do të japë një ndikim të thellë e cilësor në strukturën e ardhshme organizative, plotësimin e saj me personel, stërvitjen e forcës, standardizimin e pajisjeve dhe zhvillimin e kapaciteteve të saj operacionale. Forca e tanishme e tranzicionit do të pësojë ndryshime të ndjeshme për tetë vitet e ardhshme, duke synuar arritjen e ndërveprimit me forca ushtarake të vendeve të Aleancës, përmirësimin e ndjeshëm të shkallës së përgjigjes ndaj çdo lloj shtete, të veprimit të zhdërvjelltë dhe të qëndrueshmërisë së mbështetjes me shërbime.

Forca e Ardhshme 2010 është ndërtuar mbi bazën e një bërthame njësisish aktive me shkallë të lartë profesionizmi në Forcat Tokësore, Detare e Ajrore, të mbështetura edhe nga një strukturë e konsiderueshme të njërive rezervë.

Struktura e komponentit aktiv të Forcës së Ardhshme do të jetë më e vogël se struktura e tanishme e forcave të tranzicionit, por ajo do të jetë strategjikisht më e lëvizshme, me nivel të lartë përgatitje stërvitore dhe e gatshme për t'iu përgjigjur misioneve të sigurimit kombëtar dhe të mbrojtjes së vendit.

Forca e Ardhshme 2010 është e organizuar mbi bazën e një Shtabi të Përgjithshëm të Përbashkët me disa komanda të vartësisë, që përfshijnë Komandën e Forcave Tokësore, të Forcave Detare, të Forcave Ajrore, të Doktrinës e Stërvitjes dhe të Mbështetjes Logjistike. Të gjitha forcat rezerviste do të jenë nën vartësinë e Komandës së Forcave Tokësore. Sasia e përgjithshme e personelit të autorizuar të kohës së paqes të Forcës së Ardhshme 2010 është rreth 16 500 vetë, ndërsa sasia e personelit të autorizuar që do të shërbejnë në njësitë rezervë do të jetë rreth 20 000 vetë.

Plani i vendosjes së kohës së paqes për Forcën e Ardhshme 2010 duhet të lehtësojë reagimin e shpejtë të tyre në raste kërcënimesh ndaj territorit të vendit. Forcat e Reagimit të Shpejtë do të përqëndrohen kryesisht përreth qendrës së territorit të vendit në afërsi të rrugëve të komunikacionit për të mundur reagimin e shpejtë të tyre në momentet e para të agresionit. Forcat rezervë do të vendosen pothuaj në gjithë territorin kombëtar për të siguruar shkallën më të lartë të fleksibilitetit të përdorimit të tyre dhe për të lehtësuar rekrutimin e plotësimin me personel të kohës së paqes.

Stërvitja e kohës së paqes e Forcës së Ardhshme 2010 do të fokusohet në rritjen e kapaciteteve të veprimit sa herë që paraqitet nevoja si një forcë kompakte e përbashkët tokësore-ajrore-detare, plotësisht e integruar dhe e ndërveprueshme. Elemente të veçantë të forcës do të përgatiten për të qenë të afta për t'iu dislokuar për të vepruar në operacione të përbashkëta me forcat e vendeve të NATO-s dhe ato partnere.

Forca e Ardhshme 2010 do të zhvillohet mbi bazën e funksionimit të një Sistemi të integruar të Planifikimit, Programimit dhe Buxhetimit (SPPB), i cili do të sigurojë një vendimmarrje dhe menaxhim sa më efektiv të resurseve në dispozicion të mbrojtjes, brenda kontekstit të përgjithshëm të reformës strategjike ekonomike të qeverisë dhe objektivave të zhvillimit të vendit. Zbatimi i reformës së mbrojtjes dhe programit të modernizimit të Forcës së Ardhshme 2010, kërkojnë që niveli i alokimit të fondeve për mbrojtjen në vitin 2010 të arrijë në 2% të Prodhimit të Përgjithshëm Kombëtar (GDP). Kjo do të thotë që, duke u nisur nga niveli aktual i buxhetit të mbrojtjes të vitit 2002 prej 1.2% të GDP-së, të planizohet një rritje progresive vjetore prej 0.1% të GDP deri në vitin 2010. Nëpërmjet SPPB-së do të garantohet përdorimi me kosto efektive i fondeve të dhëna për mbrojtjen.

Ngritja dhe zbatimi i një Sistemi gjithëpërfshirës të menaxhimit të Burimeve Njerëzore është një nga çështjet më vendimtare për tërheqjen, zhvillimin dhe mbajtjen në Forcën e Ardhshme të një përbërje sa më cilësore të oficerëve, nënoficerëve, ushtarëve profesionistë, ushtarëve të shërbimit të detyrueshëm e të personelit civil. Ndër elementet më me peshë në përcaktimin e forcës cilësore ushtarake do të konsiderohen çështjet e cilësisë së jetesës së personelit, si ato që kanë të bëjnë me sistemin konkurrues të pagave dhe të ardhurave të tjera, mundësitë e barabarta për strehimin e pranueshëm dhe zbatimin e politikave të ligjshme e transparente për shkollimet, emërimet në detyrë, rritjen në gradë etj.

Element tepër i rëndësishëm i tranzicionit nga Forca Aktuale në Forcën e Ardhshme janë programet që kanë të bëjnë me shkurtime të ndjeshme të numrit të infrastrukturave e objekteve ushtarake ekzistuese, heqjen nga përdorimi të pajisjeve, armatimit e municioneve të tepërta, si dhe përmirësimet përkatëse në infrastrukturën e objekteve që do të mbeten në Forcën e Ardhshme. Këto programe kursejnë burime financiare, përmirësojnë sigurinë dhe kontribuojnë në profesionizimin e Forcave të Armatosura.

Strategjia Ushtarake shërben si pikë referimi për fokusimin dhe koordinimin e përpjekjeve dhe identifikimin e hapave kryesore të nevojshme që duhen marrë për të realizuar detyrat e riorganizimit e të vendosjes, të kompletimit me personel e të stërvitjes, të pajisjes e modernizimit, si dhe të qëndrueshmërisë së mbështetjes me burime të Forcës së Ardhshme. Kjo strategji është një dokument udhërrëfyes për të ardhmen e Forcave të Armatosura të Shqipërisë.

Fletorja Zyrtare gjendet:

- Në çdo njësi postare të çdo qyteti;
- Pranë Qendrës së Publikimeve Zyrtare:  
Rr.Qemal Stafa, pranë ndërtesës së Prokurorisë së Përgjithshme.

U dorëzua për shtyp më 14.8.2002  
Doli nga shtypi më 15.8.2002

Tirazhi: 4250 copë

Formati: 60x88/8

Shtypshkronja e Qendrës së Publikimeve Zyrtare  
Tiranë, 2002

Çmimi: 150 lekë